

Customowy wahacz wleczony został stworzony z myślą o utworzeniu rozwiązania problemów, które często można zauważyć w fabrycznych zawieszeniach. Jego innowacyjna konstrukcja opiera się na zastosowaniu łożysk sferycznych typu uniball, dzięki którym istnieje możliwość precyzyjnej regulacji długości całego wahacza, ale również znacząco poprawia sztywność konstrukcji w porównaniu do tradycyjnych tulei metalowo-gumowych.



#### GŁÓWNE CECHY PRODUKTU:

- Dopasowanie do customowego zawieszenia RST
- Materiał: Stal konstrukcyjna S235
- Projekt stworzony w środowisku CAD
- Regulacja długości

#### ZASTOSOWANIE:

Ten produkt będzie pasować do następujących roczników Ford Mustang: 1964/5 Fastback, Coupe, Convertible, 1965 Fastback, Coupe, Convertible, 1966 Fastback, Coupe, Convertible, 1967 Fastback, Coupe, Convertible, 1968 Fastback, Coupe, Convertible.

#### OPIS PRODUKTU:

Wahacz został zaprojektowany i wykonany z wysokiej jakości rur stalowych konstrukcyjnych S235 o przekroju 30 mm i grubości ścianek 5 mm, co przekłada się na jego wytrzymałość i odporność na obciążenia, nawet w ekstremalnych warunkach eksploatacyjnych. Wahacz jest jednym z kluczowych elementów zestawu zawieszenia typu Coilover/4-link, który znacząco poprawia właściwości jezdne i komfort użytkowania pojazdu, zwłaszcza w samochodach o sportowym charakterze. Element odgrywa kluczową rolę, utrzymując cały układ 4-link oraz most w odpowiedniej odległości od karoserii, zapewniając, że pozostają w kierunku przed-tył.



#### WYSOKA JAKOŚĆ

Produkt został z wysokiej jakości rur stalowych konstrukcyjnych, co gwarantuje odporność na obciążenia oraz wytrzymałość.

#### REGULACJA

Dzięki możliwości regulacji długości wahacza możliwe jest optymalne dostosowanie charakterystyki pracy zawieszenia.

#### KOMPATYBILNOŚĆ

Pełna kompatybilność z nowoczesnymi systemami zawieszenia.

#### OCHRONA PRZED KOROZJĄ

W celu ochrony antykorozyjnej na produkcie przeprowadzono proces cynkowania, zapewniając trwałość przez lata.

**ZESTAW ZAWIERA:**

- Korpus wahacza
- Łożyska sferyczne (uniballe) (2szt)
- Zestaw montażowy

**UWAGI:**

- Przed zakupem upewnij się, że produkt pasuje do Twojego samochodu.

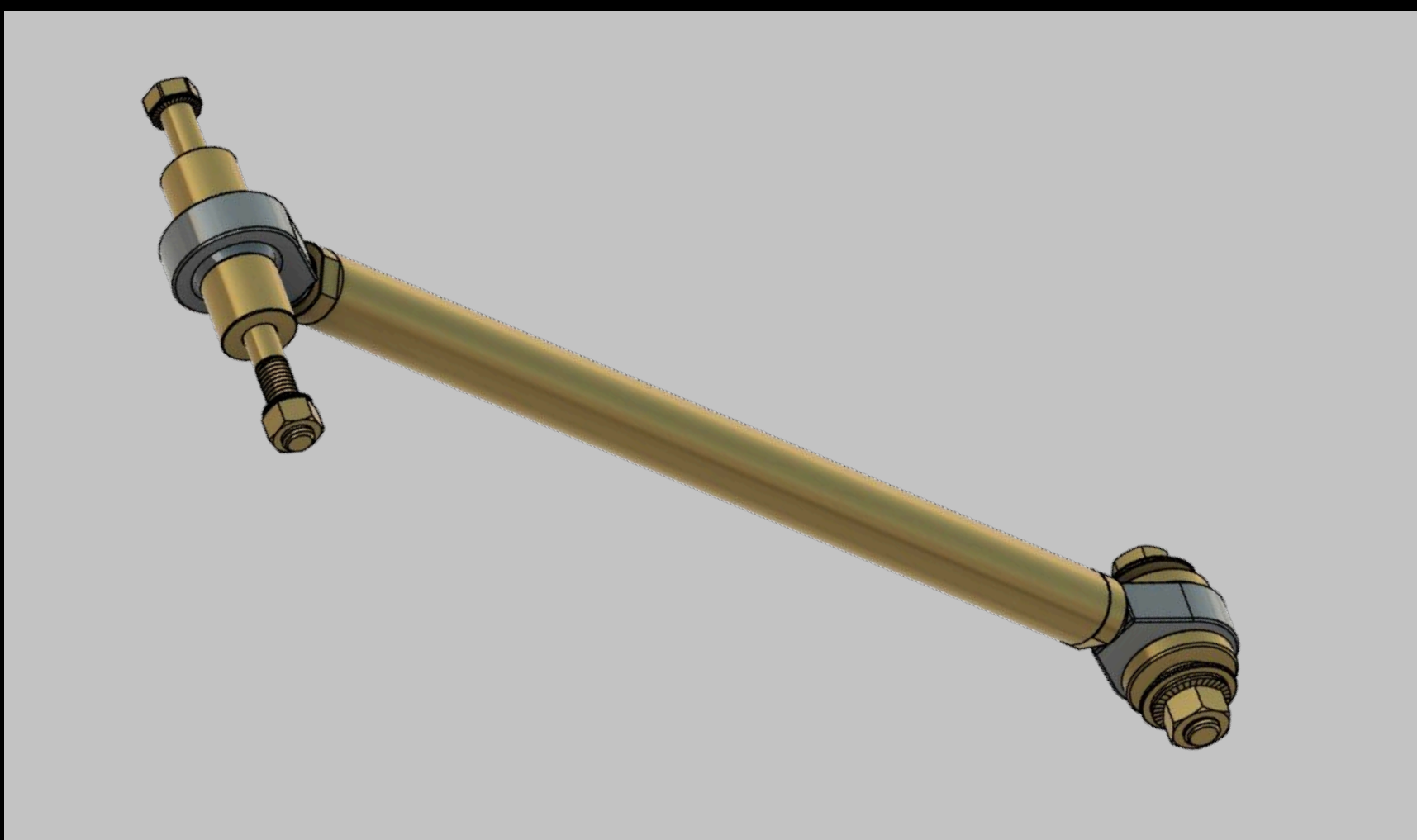
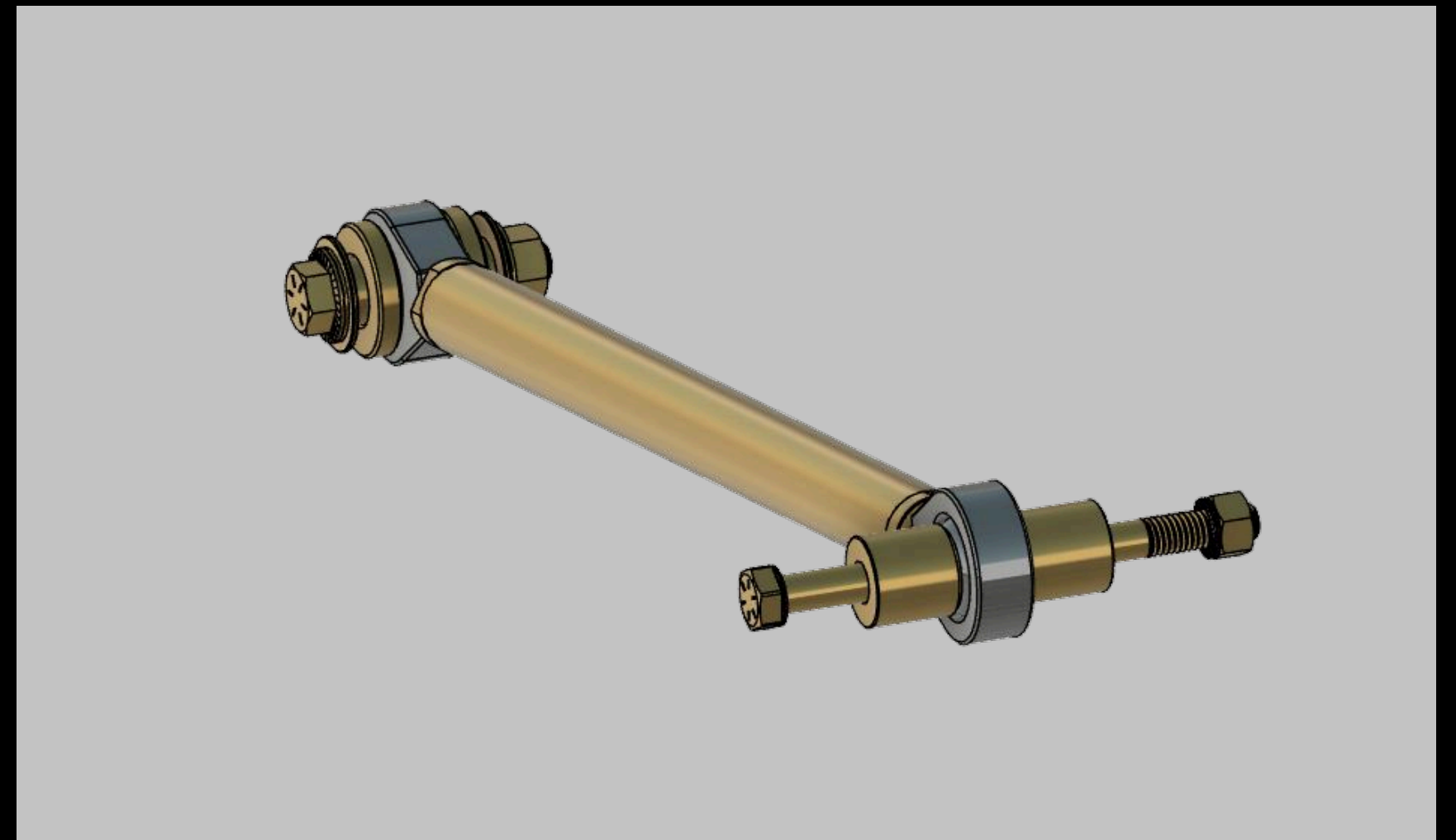
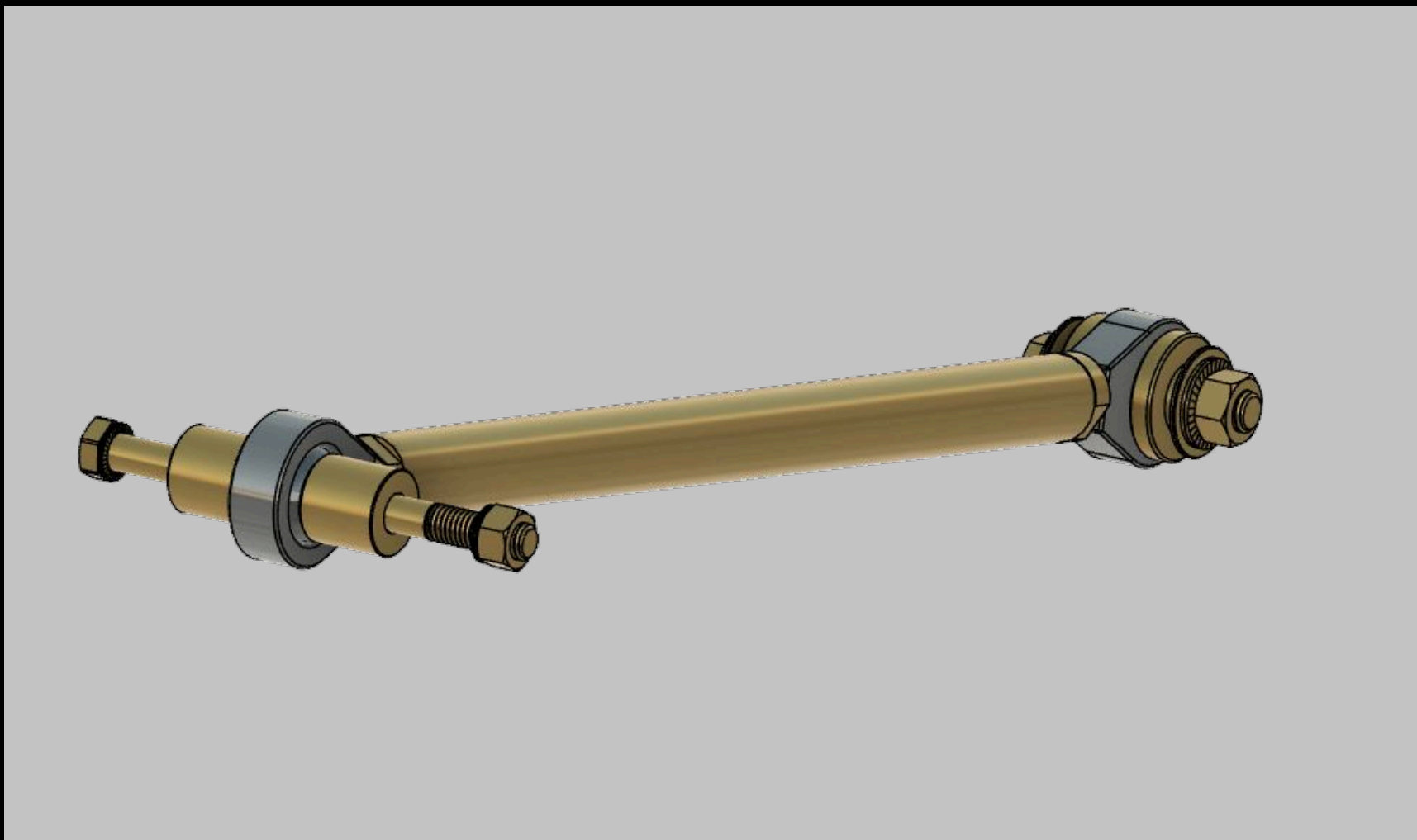
**INSTRUKCJA MONTAŻU:**

Karta techniczna

Poziom trudności instalacji:

Średnio zaawansowany- do przeprowadzenia instalacji tego produktu wymagana jest umiarkowana wiedza specjalistyczna.

**KONTAKT:**

Zapraszamy do kontaktu

☎ +48 518 349 049

✉ [biuro@restomotive.eu](mailto:biuro@restomotive.eu)