

ZAWIESZENIE TYLNE TYPU COILOVER/4-LINK

FORD MUSTANG 1964/5-1968 OHLINS

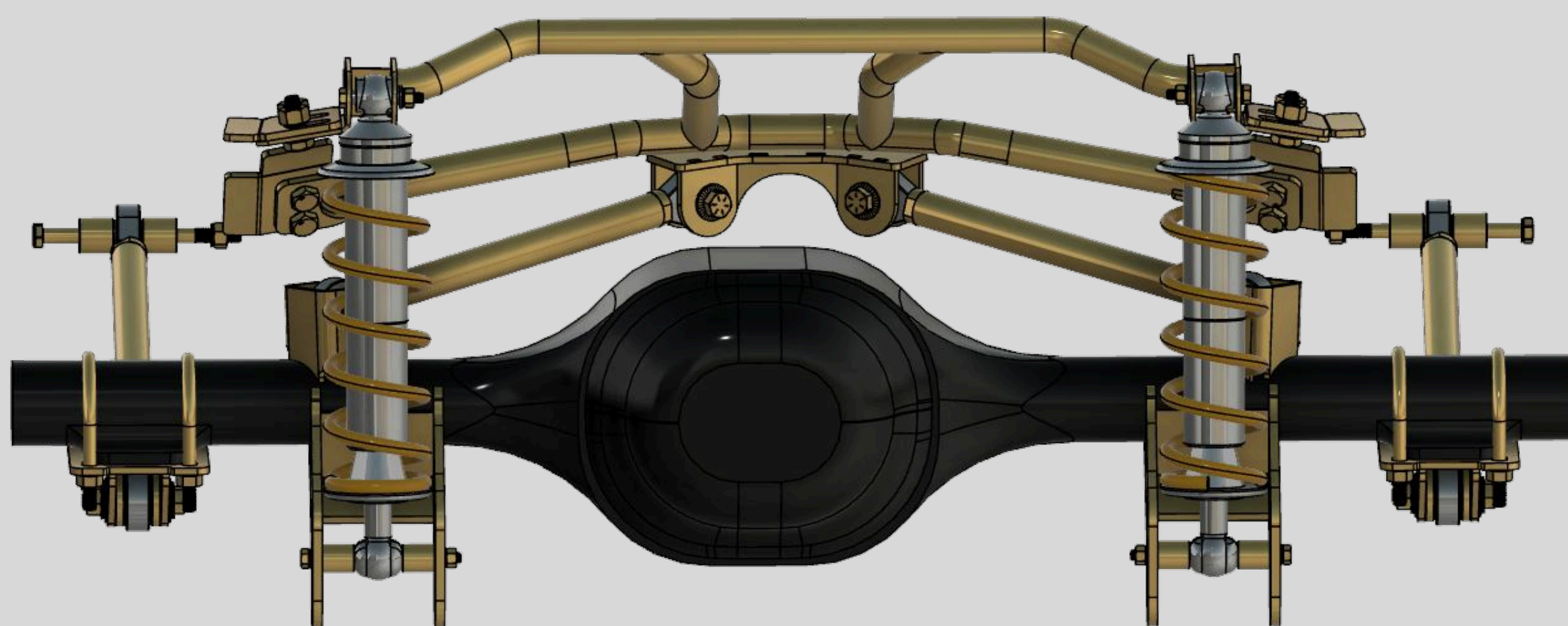

OPIS PRODUKTU:

Autorskie zawieszenie tylnego mostu eliminuje wady oryginalnego systemu opartego na resorach. Wykorzystuje regulowane wahacze wleczone i ukośne oraz amortyzatory Ohlins STX S46DR1 z regulacją naprężenia i dobicia. Zestaw mocowany jest czteropunktowo do karoserii przez specjalną subramę, która również służy jako mocowanie wahaczy ukośnych. Zawieszenie zawiera gwintowane amortyzatory z wielopoziomową regulacją tłumienia oraz wahacze wleczone i wahacze ukośne, co umożliwia dostosowanie wysokości jazdy i geometrii zawieszenia. Dolne mocowania amortyzatorów mają kilka opcji wysokości w otworach montażowych. Całość opiera się na wzmocnionych połączeniach uniball.

GŁÓWNE CECHY PRODUKTU:

- Regulowany system zawieszenia tylnego typu Coilover/4-link Ohlins
- Regulowane górne ramiona kontrolne
- Znacząca poprawa jakości prowadzenia

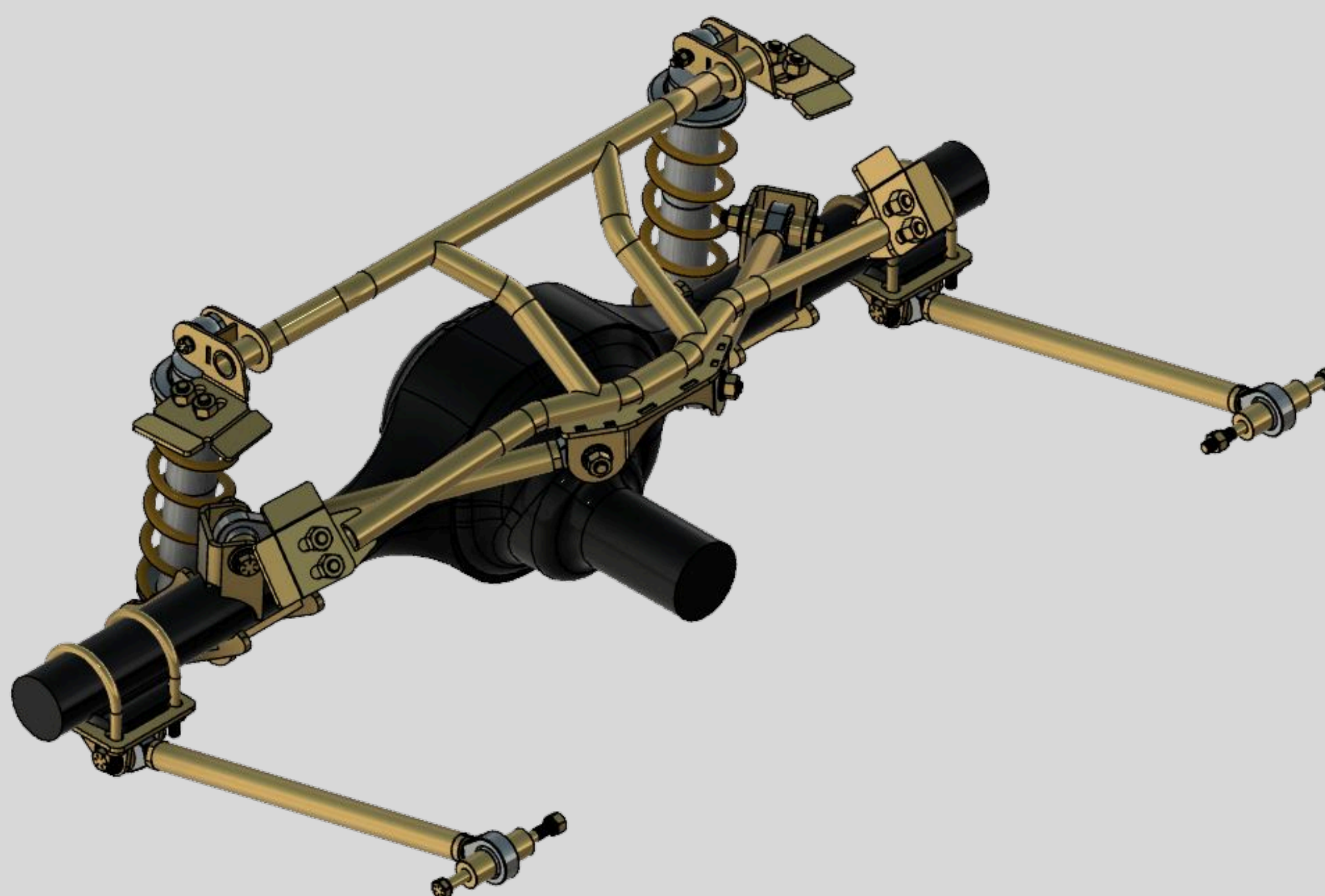

CECHY I KORZYŚCI:

Produkt wykonany jest z wysokiej gatunkowo stali konstrukcyjnej (subrama ze stali S355, a wahacze ze stali S235) oraz wysokiej klasy elementów takich jak amortyzatory czy elementy ruchome.

Zastosowanie naszego systemu zawieszenia w Twoim pojeździe znacząco poprawi stabilność pojazdu podczas dynamicznej jazdy. Posiada również pozytywny wpływ na wybieranie nierówności powierzchni jezdni dzięki możliwej regulacji twardości amortyzatorów. Regulowana długość elementów umożliwi dostosowanie geometrii zawieszenia do Twojego stylu jazdy, tak aby pojazd był zawsze przewidywalny i dostarczał jak najwięcej pozytywnych wrażeń podczas jego użytkowania.

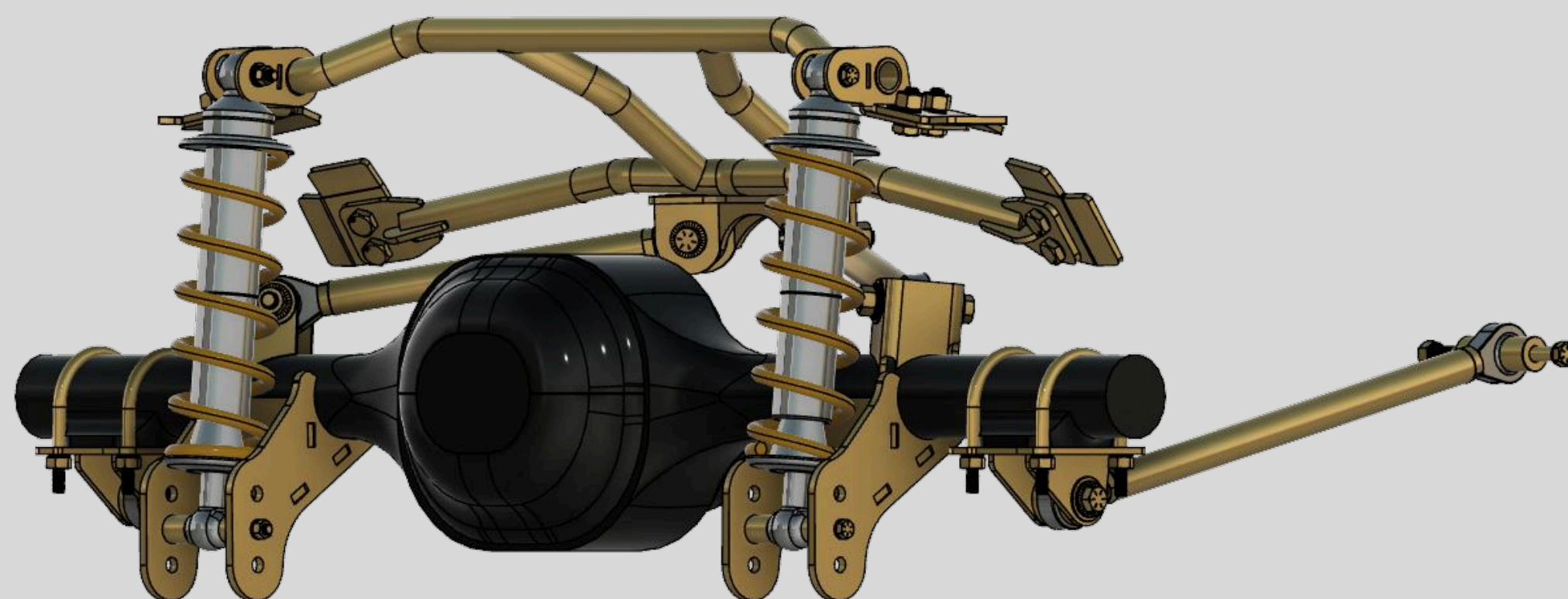

ZESTAW ZAWIERA:

- Rurowa subrama zawieszenia z mocowaniami do podwozia
- Wahacze poprzeczne (2 szt.)
- Wahacze wleczone (2 szt.)
- Amortyzatory Ohlins STX S46DR1 (2 szt.)
- Komplet mocowań wahaczy ukośnych (do subramy i mostu)
- Komplet mocowań wahaczy wleczonych z montażem na cybanty do mostu
- Dolne mocowanie amortyzatora z tulejami (2 szt.)
- Zestaw montażowy
- Komplet uniballi (8 szt.)

ZASTOSOWANIE:

Ten produkt będzie pasował do następujących roczników pojazdów Ford Mustang:

- Ford Mustang Fastback 1964/5-1966
- Ford Mustang Fastback 1967-1968
- Ford Mustang Coupe 1964/5-1966
- Ford Mustang Coupe 1967-1968
- Ford Mustang Convertible 1964/5-1966
- Ford Mustang Convertible 1967-1968

POZIOM TRUDNOŚCI INSTALACJI:

Zaawansowany- do przeprowadzenia instalacji tego produktu wymagana jest wysoka wiedza specjalistyczna.

INSTRUKCJA MONTAŻU:

Karta techniczna

UWAGI:

Użycie danego systemu zawieszenia wymaga modyfikacji mocowań mostu napędowego oraz mocowań subramy do karoserii.

Zestaw całkowicie eliminuje możliwość zamontowania oryginalnych elementów zawieszenia.

Po zamontowaniu należy dokonać korekcji geometrii zawieszenia.

KONTAKT:

Zapraszamy do kontaktu

☎ +48 518 349 049

✉ biuro@restomotive.eu

INNE PRODUKTY Z TEJ SERII:

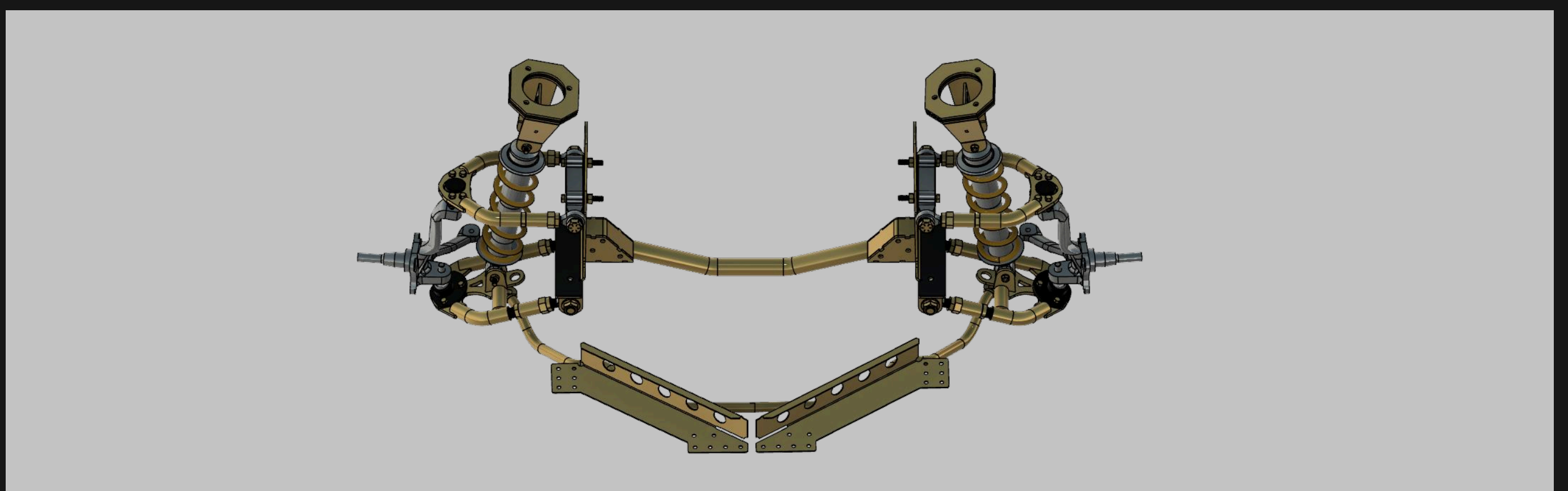

ZAWIESZENIE PRZEDNIE WIELOWAHACZOWE
FORD MUSTANG 1964/5-1968 OHLINS